

PRVÍ FILMÁRI

Za otca filmu považujeme francúzskeho inžiniera Luisa Le Princea. Prvý film, ktorý sa zachoval dodnes, je jeho *Roundhay Garden Scene* (1888) s dĺžkou 2,11 sekundy.



Roundhay Garden Scene (1888)



LOUIS LE PRINCE

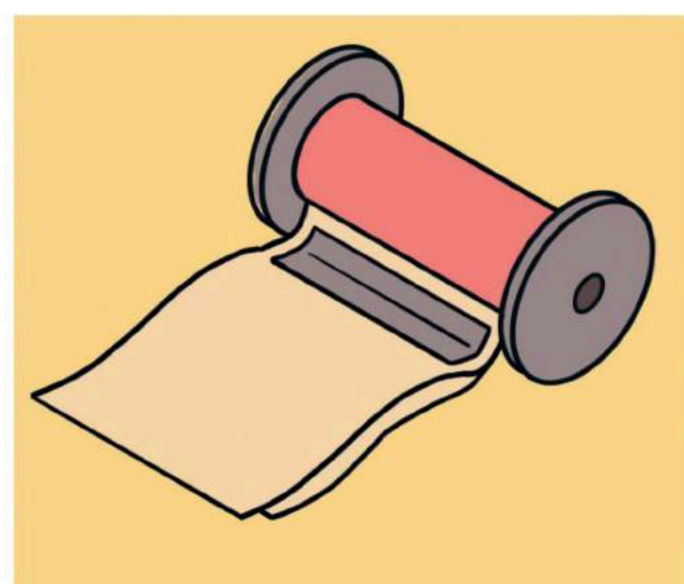
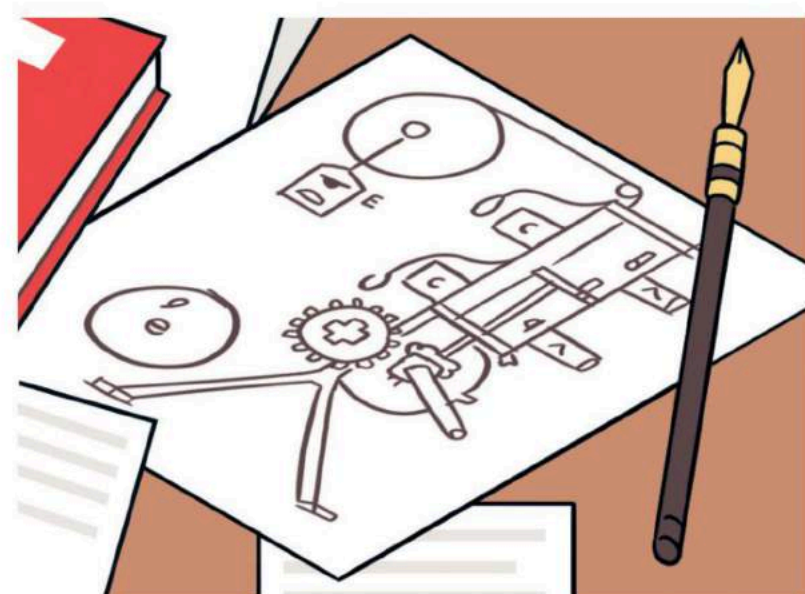

Film od spoločnosti Kodak (z 80. rokov 19. storočia), aký používal aj Louis

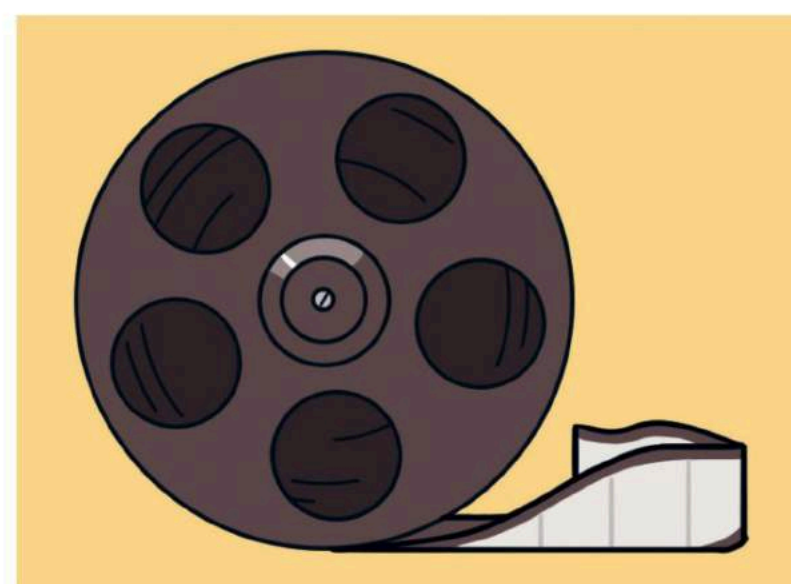

60-milimetrový filmový pás do kamery s jednou šošovkou

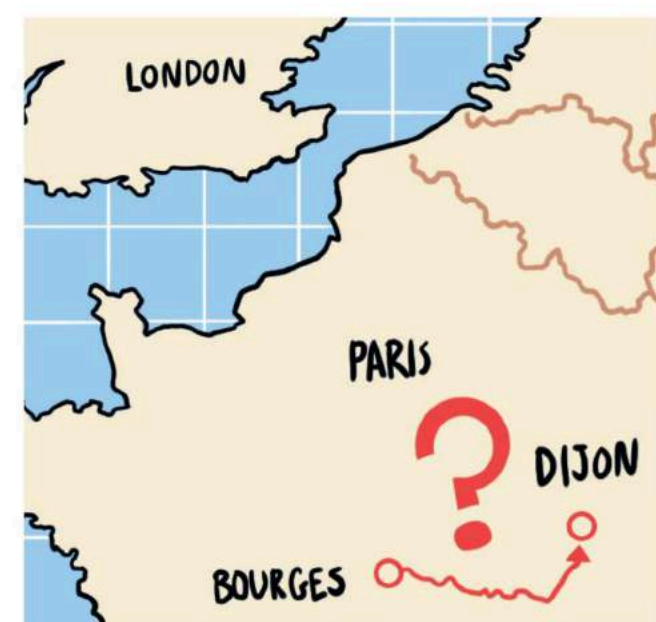

Le Prince záhadne zmizol počas cesty vlakom z Dijonu do Paríža, kde mal predstaviť svoje vynálezy. Už ho nikto nikdy nevidel. Zmiznutie podnietilo vznik niekoľkých bláznivých teórií, vrátane tej o vražde, ktorú mal zosnovať jeho vedecký rival – Thomas Edison.

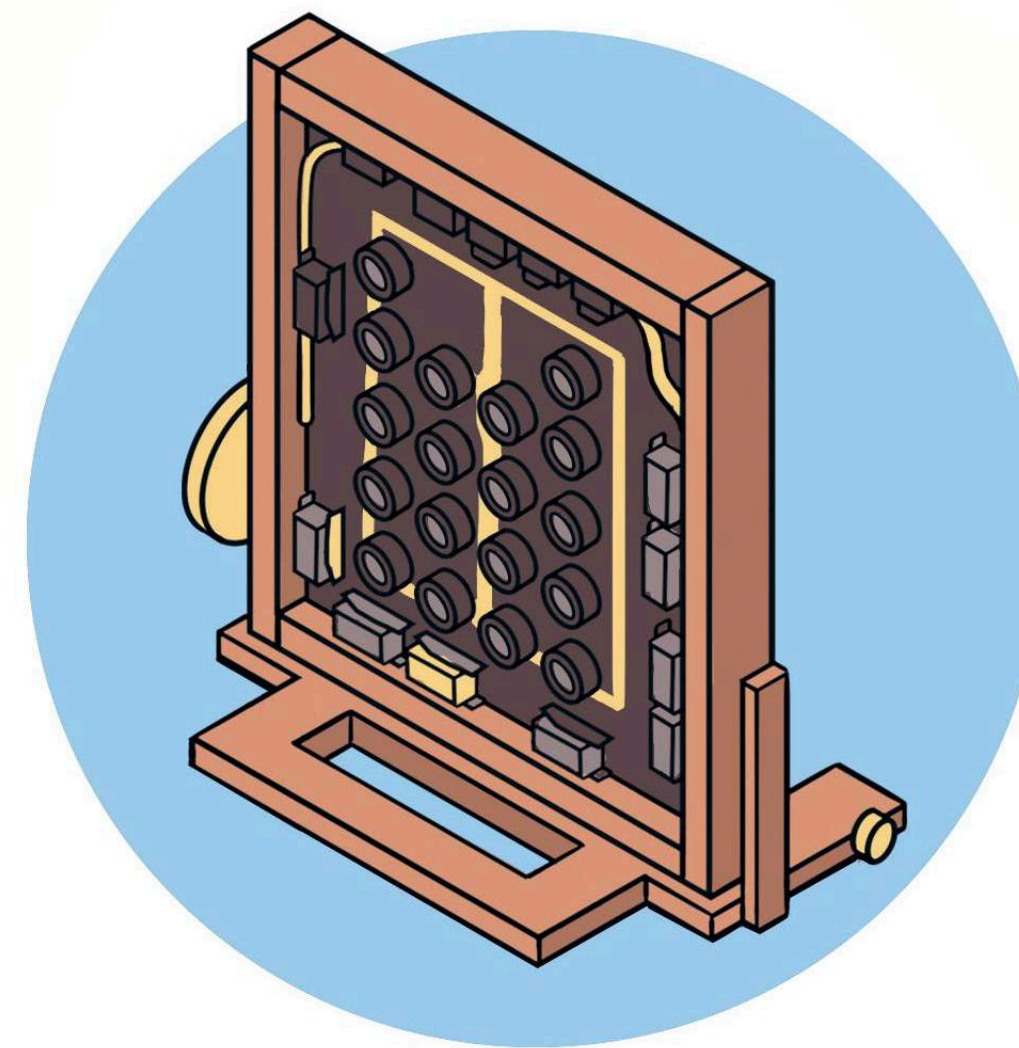

Kamera-projektor so šestnástimi šošovkami (1886)

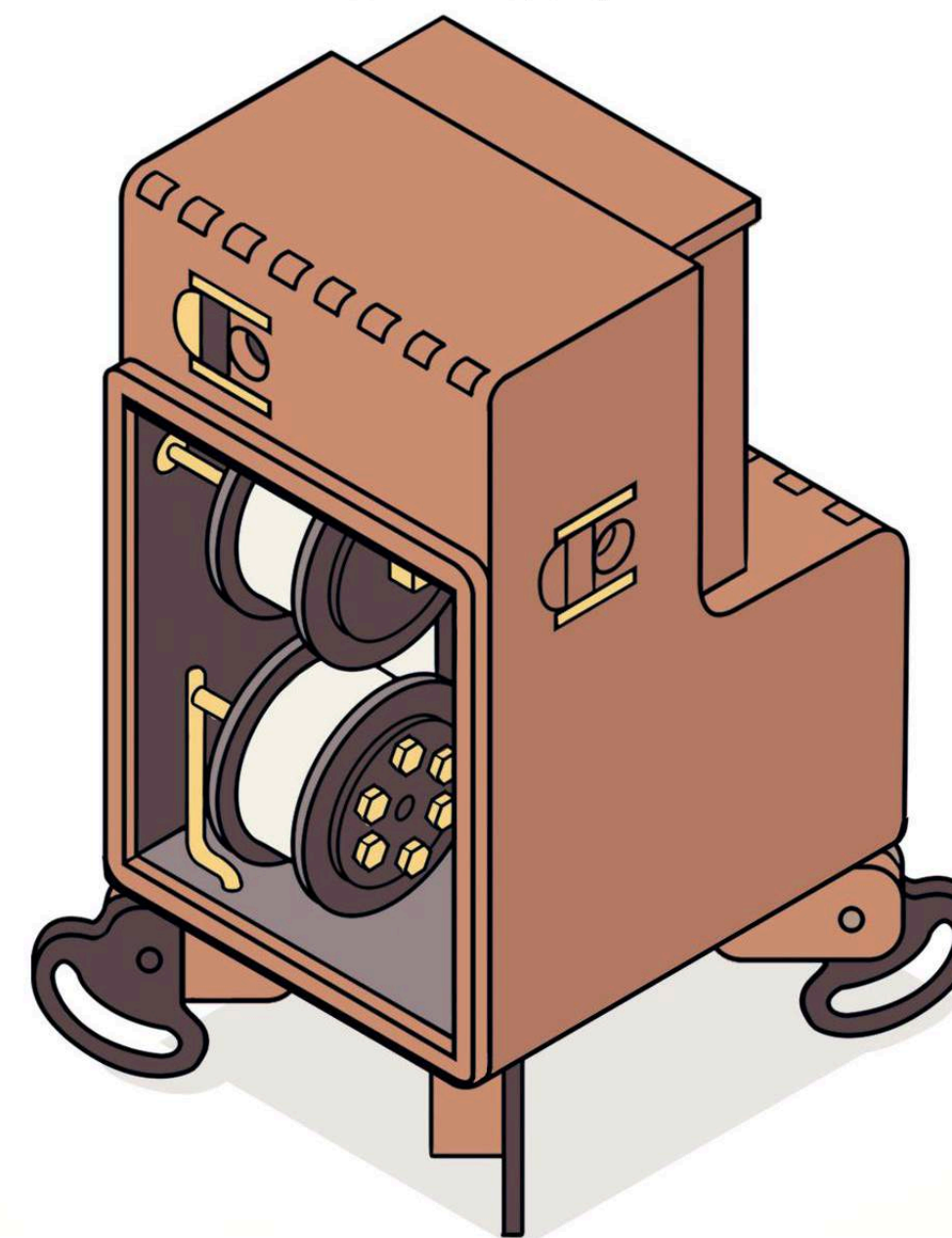

Jednošošovková kamera-projektor Mk2 (zozadu) (1888)

Le Princove kamery

Film *Roundhay Garden Scene* natočil Le Prince kamerou s jednou šošovkou. Z dnešného hľadiska sú takéto zariadenia bežné, no Le Prince skonštruoval aj verzie s viacerými šošovkami, vrátane kamery, kde bolo šošoviek hneď šestnásť. Zariadenia sa dali nakonfigurovať podľa špecifik konkrétného projektu a Le Prince ich nazýval „prenášače“ (ang. „deliverers“).

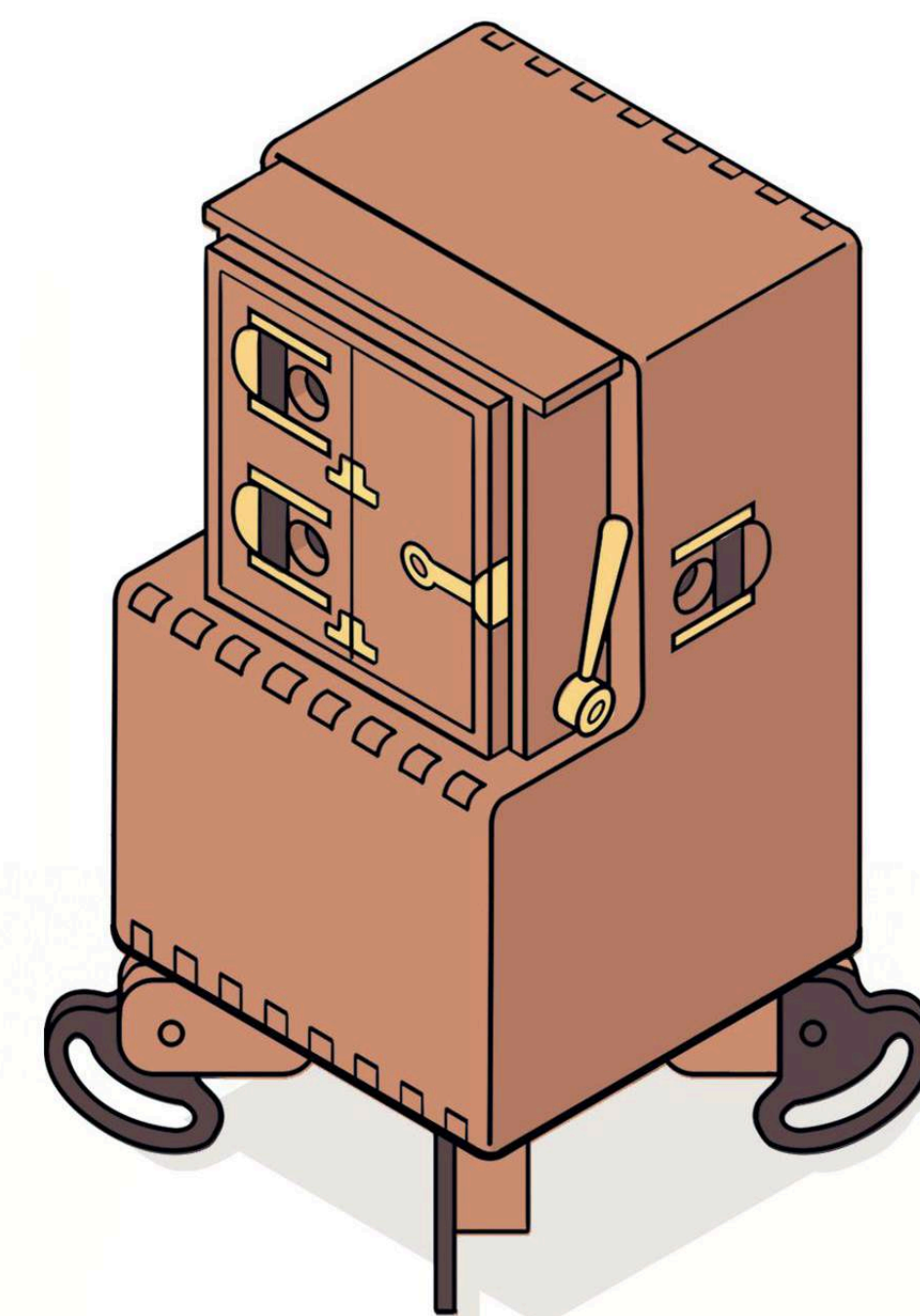

Jednošošovková kamera-projektor Mk2 (spredy) (1888)

1890 – 1899

Koncom 19. storočia filmy pobláznili aj širšiu verejnosť. Po prvýkrát si bolo možné púšťať prchavé útržky života zas a znova a zdieľať ich s inými.

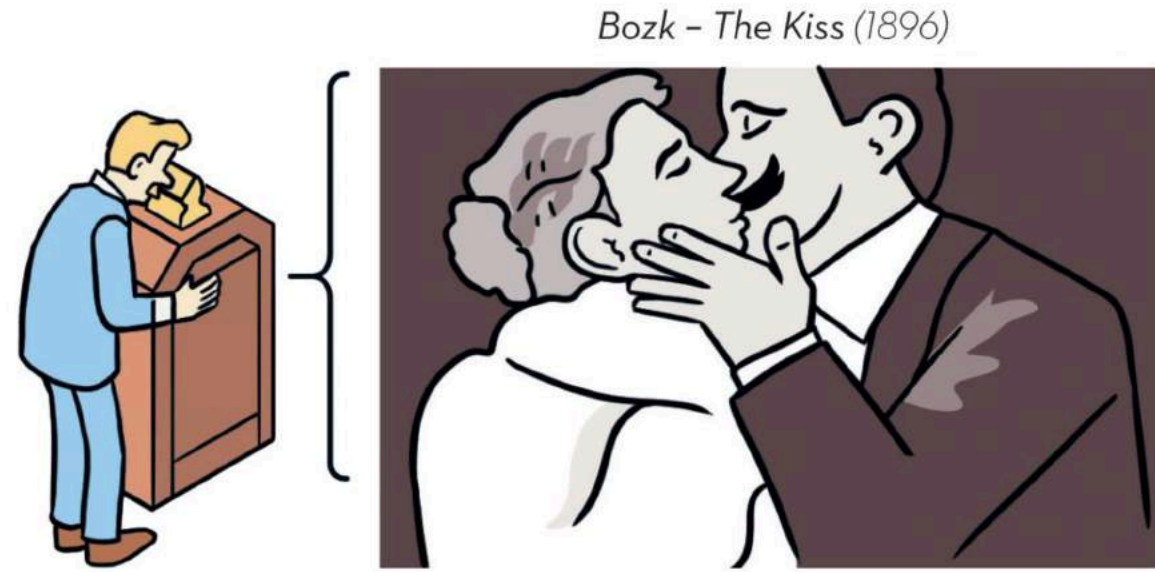

Divák sleduje film *Bozk - The Kiss*. Mnohých šokovala obscénnosť filmov, ktorú odsúdila aj katolícka cirkev.

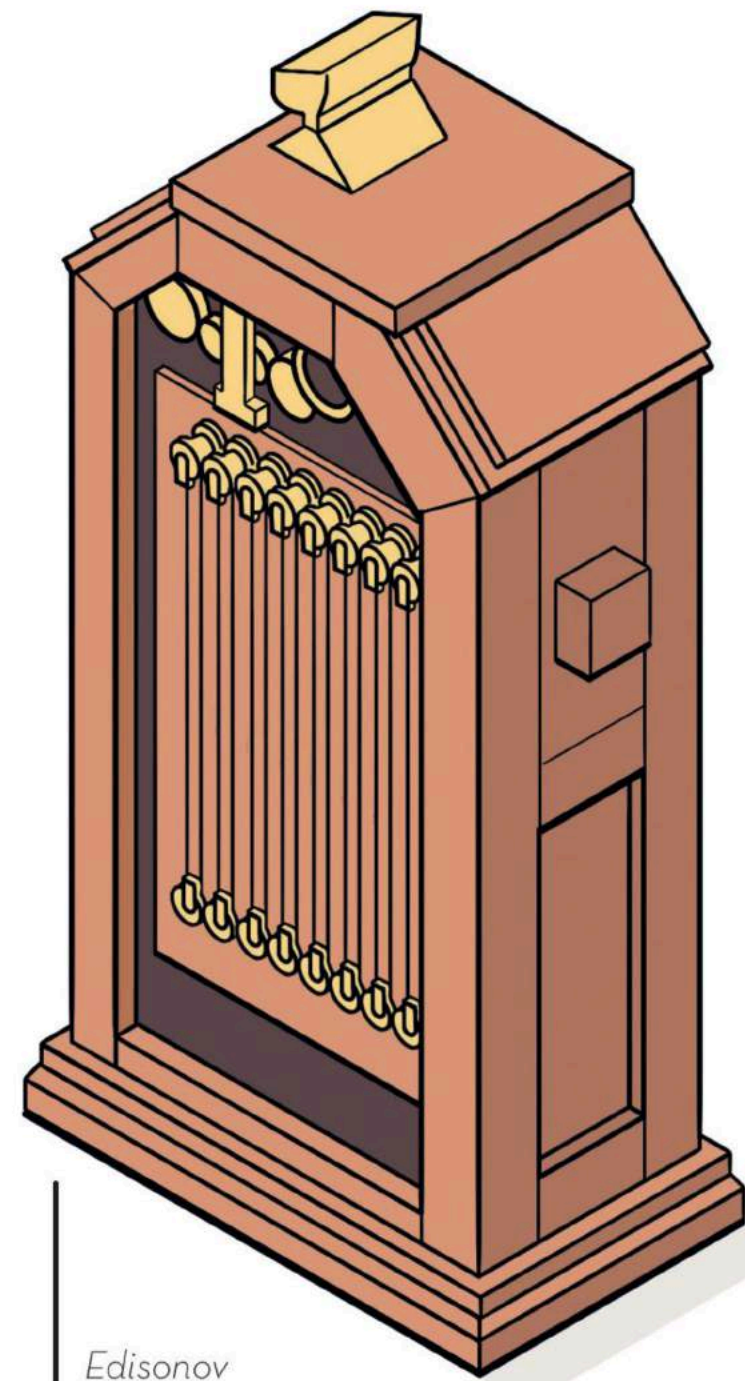

Edisonov kinetoskop (1893)

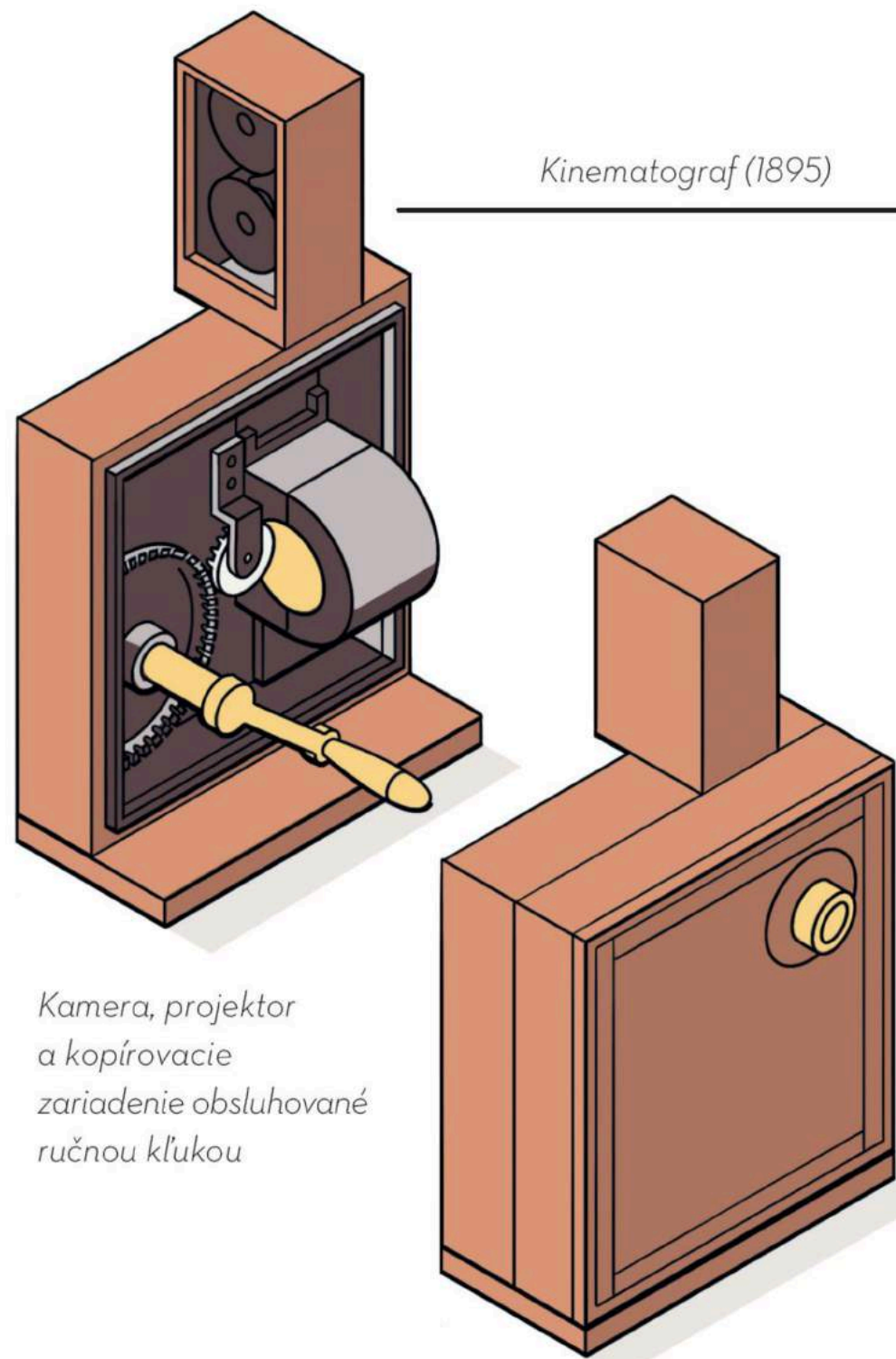

Kamera, projektor a kopírovacie zariadenie obsluhované ručnou kľukou

Vybavenie

V tomto období predstavil neslávne súťaživý vedec Thomas Edison svoj kinetoskop. Pri jeho konštrukcii sa inšpiroval Muybridgeovým zoopraxiskopom. Diváci nahliadali do zariadenia cez priezor a sledovali pohyblivé obrázky z filmového pásu, ktorý sa pohyboval nad svetelným zdrojom. V tom istom čase francúzsky vynálezca Léon Bouly vynašiel kinematograf (z názvu bol neskôr odvodený výraz „kinematografia“) a predal svoj patent bratom Lumièreovcom. Kinematograf sa dal nastaviť tak, aby nahrával, ale aj premietal, čo umožňovalo robiť projekcie pre širšie publikum.

Prvé filmové štúdiá

Prví filmári sa spoliehali na prirodzené svetlo. *Black Mary* (Čierna Mária), ktorú dal postaviť Edison v roku 1893, patrila k prvým filmovým ateliérom, a bola celkom závislá od denného svetla. Štúdio bolo postavené na točni, ktorú otáčali za slnkom. O niekoľko rokov neskôr si nemecký vynálezca Oskar Messter otvoril prvé filmové štúdio v Berlíne. Messterove skúsenosti s divadelným osvetlením mu vnukli nápad použiť 50-ampérové oblúkové lampy od spoločnosti Körting & Matthiessen, takže natáčanie už nebolo obmedzované dostupnosťou denného svetla.

THOMAS EDISON

(a jeho typický zamračný výraz)

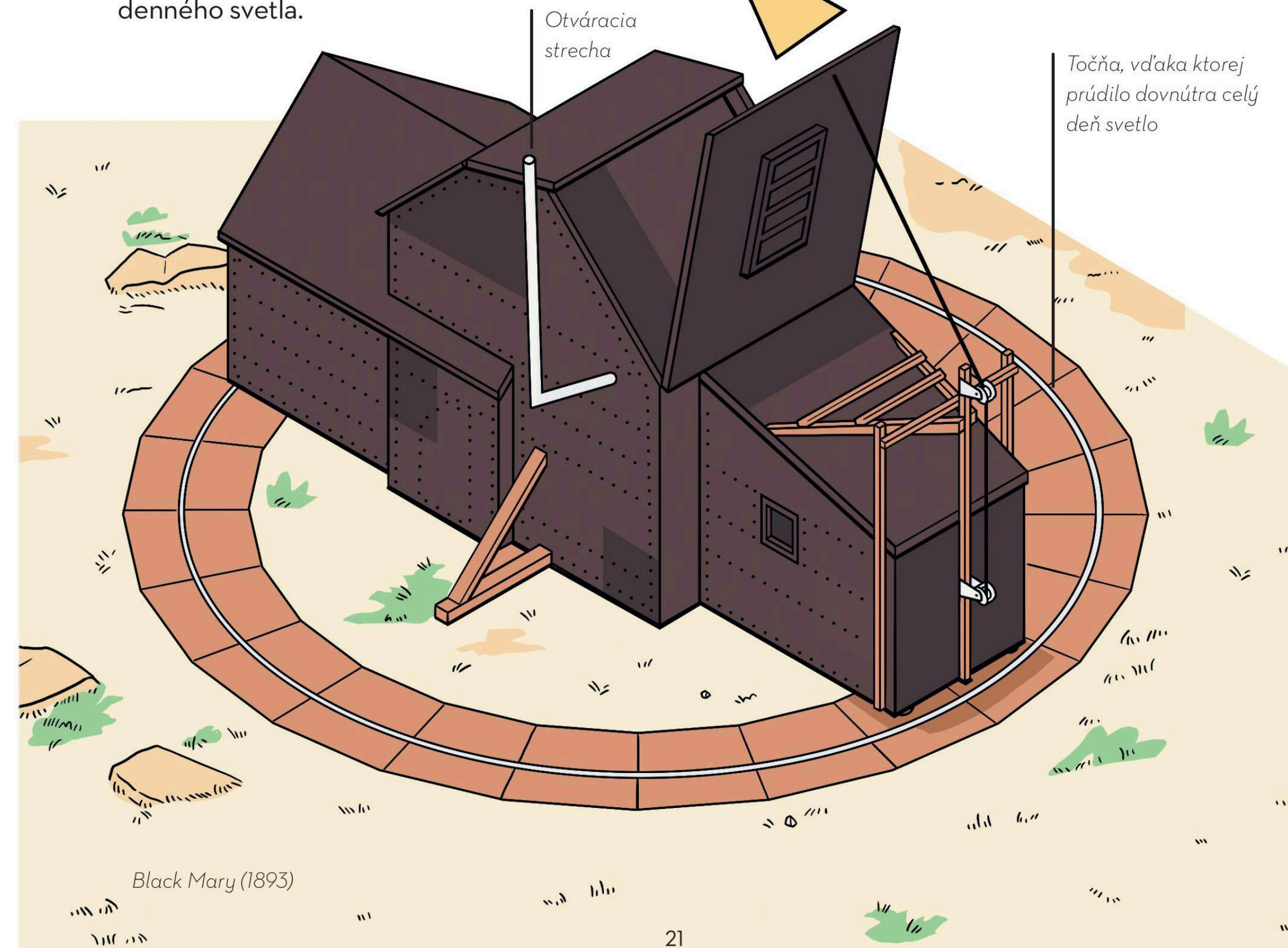
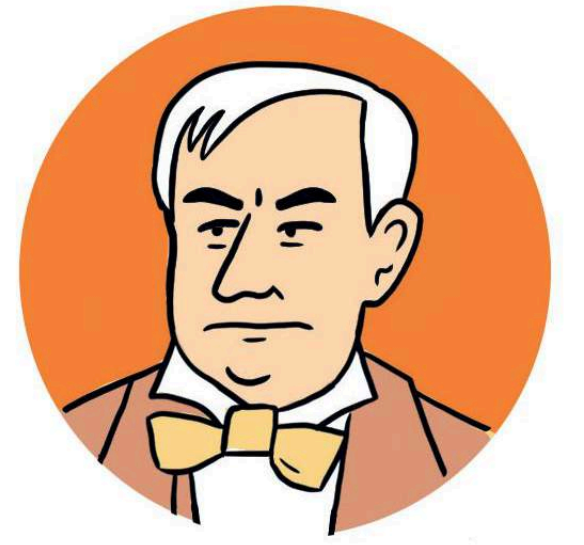

Black Mary (1893)

PRVÉ PREMIETANIA

Prvú verejnú filmovú projekciu zrejme uskutočnili bratia Lumièrovci, a to už v roku 1895 v Indickom salóniku Grand Café na Boulevard des Capucines v centre Paríža. Keď diváci prvýkrát videli *Príchod vlaku na stanicu* v La Ciotat (1895), zľakli sa, pretože si mysleli, že vlak sa rúti priamo na nich. Čo je zvláštne, Lumièrovci potenciálu svojho prístroja veľmi neverili. Neskôr s premietaniami úplne prestali, aby sa mohli venovať iným dobrodružstvám na poli vedeckého bádania.

Kinematograf nastavený na premietanie.

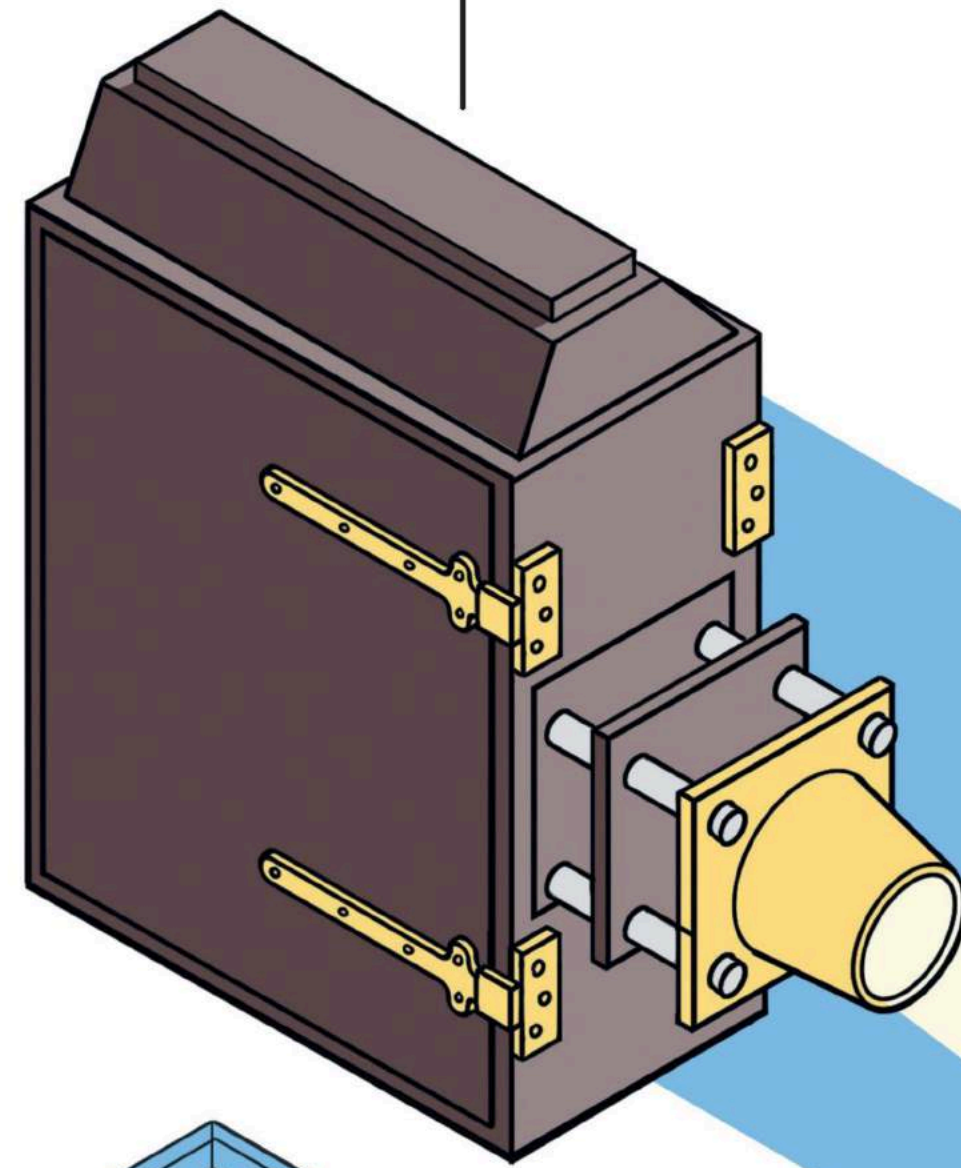

AUGUSTE LUMIÈRE

Bratia Lumièrovci nazývali svoje filmy „aktuality“ (fr. „actualités“), pretože zväčša verne zobrazovali každodenný život, no natočili aj niekoľko grotesiek.



Príchod vlaku na stanicu v La Ciotat (1895)

Pravdepodobne prvé verejné premietanie sa uskutočnilo v Indickom salóniku Grand Café.

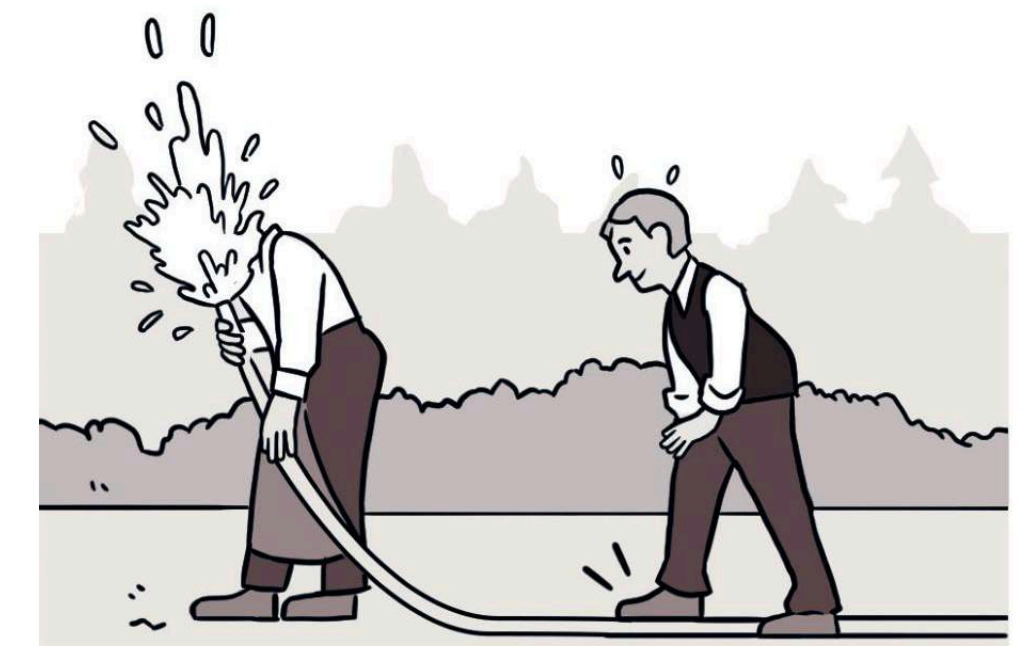
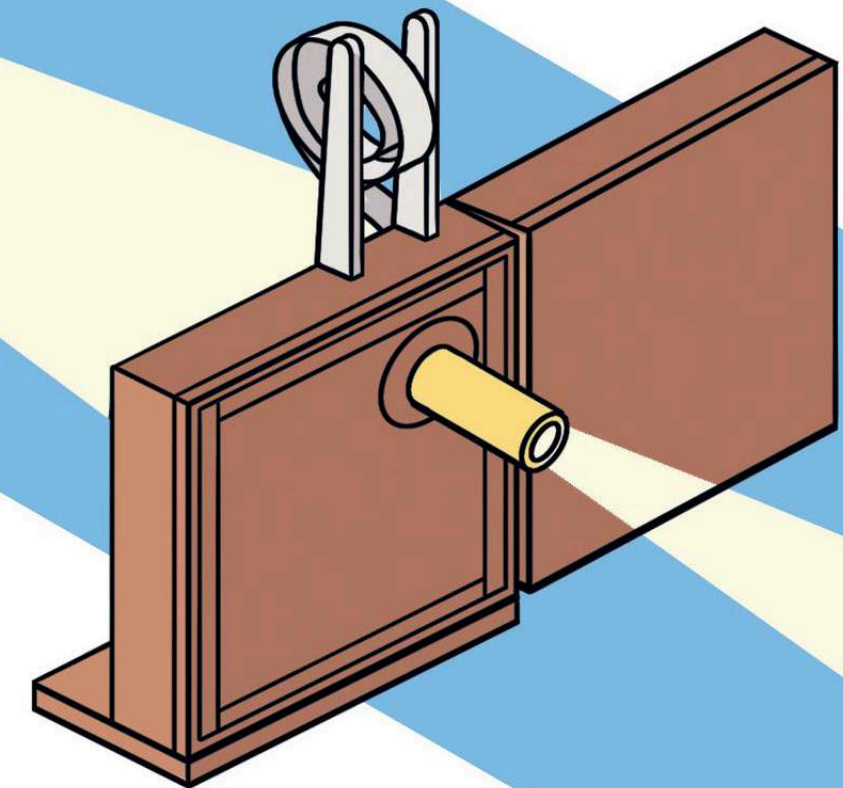
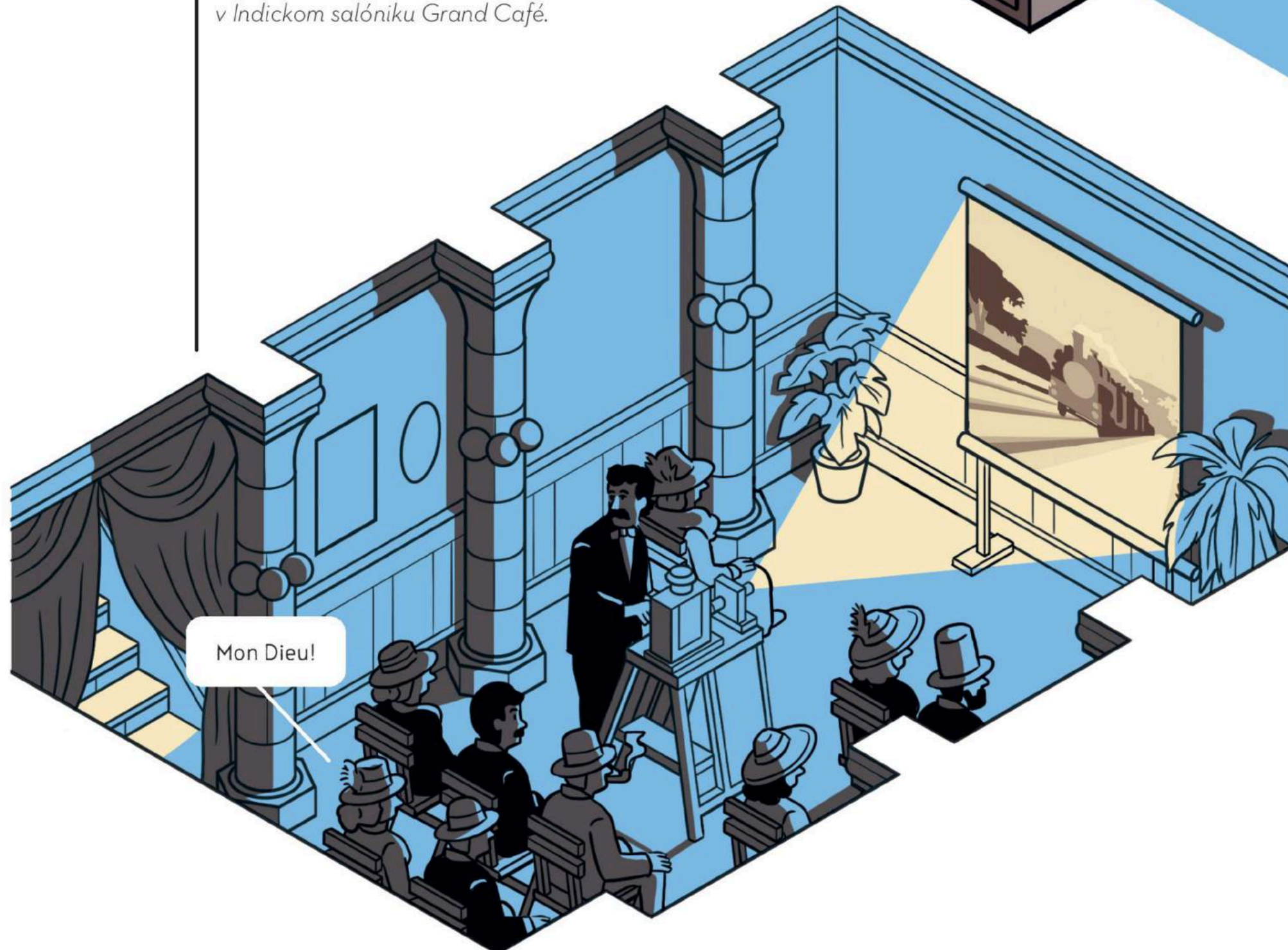

Postriekaný striekač (1895)



LOUIS LUMIÈRE

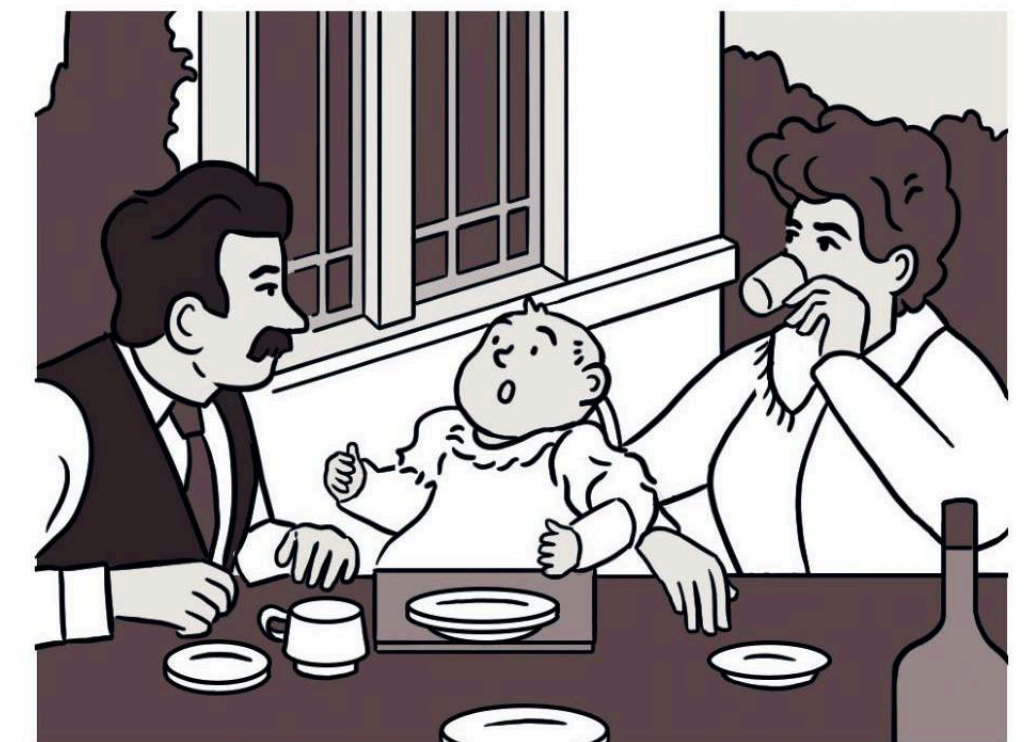

Rodinné raňajky (1895)